



SERIE DOLLY VERTICALE - Mod. V-350/S-PF CEP+BLC

PIATTO FISSO / FIXED PLATE



Affilatoio fisso.
Fixed sharpener.

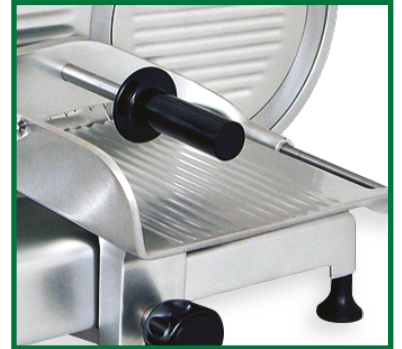

Piatto fisso per tagliare sia salumi sia carni ma non specifico, in quanto non dotato né di spuntoni per una facile presa del salume né di piatto a U per contenere anche le carni più morbide.
Single plate for cutting both cold-cuts and meat but it is not specially suitable, neither for the first nor for the second, as it hasn't got neither spikes in the plate nor U-shaped plate.

Caratteristiche

- Basamento in alluminio fuso con ossidazione anodica lucida.
- Coprilama e piatto in alluminio fuso con ossidazione anodica lucida.
- Albero portalama montato su doppio cuscinetto a sfere.
- Motore professionale ventilato.
- Lama professionale di terza generazione 100 Cr6.
- Anello fisso di protezione della lama.
- Pressamerce in alluminio protetto con ossidazione anodica.
- Vela in alluminio fuso con ossidazione anodica lucida.
- Spessore di taglio fino a 15 mm.

Features

- Base in cast aluminium with polished anodic oxidation..
- Blade cover and food tray in cast aluminium with polished anodic oxidation.
- Shaft holding the blade mounted on a double ball-bearing.
- Professional ventilated motor.
- Professional third-generation blade 100 Cr6.
- Fixed blade protection ring.
- Food holder arm in anodized aluminium.
- Sail-shaped rest in cast aluminium with polished anodic oxidation.
- Slicing thickness up to 15 mm.

DIMENSIONI - DIMENSIONS

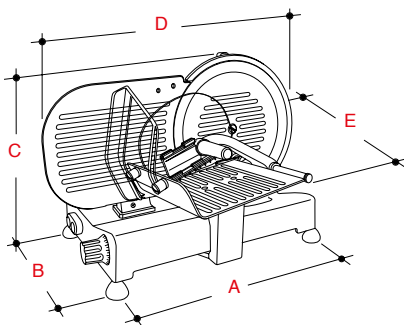

A	B	C	D	E
mm	mm	mm	mm	mm
495	340	560	683	552

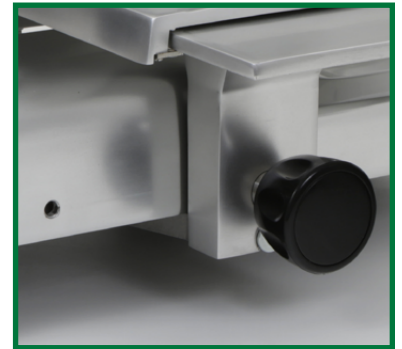

BLC - sistema blocco carro di scorrimento che consente di smontare il piatto e il suo supporto per avere così un comodo accesso nella parte sottostante per una più facile pulizia.

BLC - block of sliding carriage which allows to disassemble the food tray and its bearing to obtain an easy access even in the lower part of the food tray for an easier cleaning.

SERIE DOLLY VERTICALE	Diametro lama Blade diameter	Potenza motore Power	Capacità di taglio Cutting capacity	N° giri lama Saw blade speed	Corsa carrello Trolley run	Peso netto Net weight	imballo Packing
modello/models	mm	Watt	±5 mm	g/min. (RPM)	mm	Kg	cm
V-350/S-PF CEP+BLC	350	300	265 x 225	250	310	44	75,5x66x62 (0,3m³)